

# CAPITOLATO D'ONERI

CIG: 6672418D82

All. "A"

**ART. 1-** Il presente capitolato d'oneri ha come oggetto l'affidamento in concessione PER ANNI 4 (art. 61 del D.Lgs. n. 50/2016) dei seguenti servizi: "GESTIONE A PAGAMENTO DEI PARCHEGGI PUBBLICI PER PULLMANS E AUTOVETTURE E GESTIONE DEI GABINETTI PUBBLICI SITUATI NEL PARCHEGGIO TORRES-CIRBA.

**ART. 2** – La ditta affidataria dovrà provvedere alla custodia gestione e pulizia dei seguenti stalli di sosta:

<b>STALLI PER PULLMANS (N 28)</b>		
- Via Ignazio Florio	n. 14 stalli	Tratto compreso fra l'incrocio con la via Biagio Giordano ed il parcheggio Torres - <b>Tavola n. 3-</b>
- Piazza Ignazio Florio	n. 6 stalli	Tratto antistante al locale "Piccolo Ranch" - <b>Tavola n. 1-</b>
- Piazza Ignazio Florio	n. 8 stalli	Tratto di strada tra l'intersezione con la bretella di collegamento alla via Circonvallazione e l'ingresso del ristorante "lo zio Sem e il ristorante La Fattoria" – <b>Tavola n. 1-</b>
<b>STALLI PER AUTOVETTURE ( N 339)</b>		
- Parcheggio "Cirba-Torres"	n. 90 stalli	- <b>Tavola n. 3-</b>
- Via Cappuccini"	n. 43 stalli	Tratto compreso tra innesto di via Arcivescovado e l'intersezione con la rampa carrabile di comunicazione con la Via I. Florio. - <b>Tavola n. 5-</b>
- Piazza Fedele	n. 55 stalli	- <b>Tavola n. 4-</b>
- Piazza Inghilleri	n. 19 stalli	- <b>Tavola n. 4-</b>
- Piazzetta Basile	n. 21 stalli	- <b>Tavola n. 2-</b>
- Via Venero	n. 30 stalli	Tratto compreso tra l'intersezione con la piazza San Castrense ed il civico n. 113. - <b>Tavola n. 5-</b>
- Via Venero	n. 21 stalli	Tratto compreso tra l'intersezione con largo Padre Pio civico n. 71 sino al civico n. 113. - <b>Tavola n. 5-</b>
- Via Venero	n. 23 stalli	Tratto compreso tra la porta di città e la scalinata di collegamento tra la via Venero e la via della Repubblica. - <b>Tavola n. 5-</b>
- Via Aldo Moro	n. 11 stalli	Tratto compreso tra l'intersezione con la via B. Giordano e il civico n° 16. - <b>Tavola n. 5-</b>
- Via Benedetto D'Acquisto	n. 26 stalli	Lato sinistro (procedendo in direzione Monreale-Palermo) dopo l'area di sosta prospiciente l'accesso di Villa Savoia. - <b>Tavola n. 5-</b>

La ditta aggiudicataria potrà a sua discrezione utilizzare gli stalli riservati ai pullmans (28) per il parcheggio delle autovetture, nel caso gli stessi si rendessero liberi. Le tariffe da applicare saranno quelle di cui all'art. 4 del presente capitolato.

#### GESTIONE E PULIZIA DEI GABINETTI PUBBLICI situati nel parcheggio Torres-Cirba

**ART. 3** - L'amministrazione comunale ha pubblicato sul sito istituzionale del comune di Monreale un avviso esplorativo di gara informale ex art. 30, comma 3, del d.lgs. 163/2006 per l'affidamento in concessione del servizio di che trattasi; a questo avviso hanno risposto alcune ditte che, previa la verifica dei requisiti, saranno invitate a partecipare alla procedura di affidamento.

La concessione avrà una durata di 4 anni. Il servizio avrà inizio al momento della stipula del contratto. La concessione s'intenderà risolta alla sua naturale scadenza, senza obbligo di preventiva disdetta, diffida o altra forma di comunicazione espressa da parte dell'Ente concedente. La concessione s'intenderà risolta di diritto qualora nel corso della gestione siano emanate norme legislative comportanti l'abolizione della concessione stessa. La concessione si intenderà, altresì, risolta qualora l'Amministrazione Comunale procederà alla realizzazione di un parcheggio multipiano nell'area del parcheggio Torres, così come previsto nel piano triennale delle opere pubbliche. Il Comune si riserva la facoltà di risolvere il contratto per inadempimento della ditta aggiudicataria del servizio, in particolare per quanto riguarda:

- Fallimento del concessionario o dei suoi aventi causa;
- Applicazione delle tariffe e degli orari difformi da quelle convenute;
- Sospensione totale o parziale, anche temporanea, del servizio senza giustificato motivo;
- Violazione del divieto di utilizzare, anche parzialmente o temporaneamente, le aree di sosta a pagamento per usi o finalità diverse da quelle di cui al presente capitolato;
- il mancato versamento, anche per un solo bimestre, degli importi dovuti all'Amministrazione;
- la mancata o scarsa manutenzione della segnaletica;
- mancata assunzione del servizio entro la data stabilita dal presente articolo;
- abituale deficienza o negligenza nell'espletamento del servizio quando la gravità ed il numero delle infrazioni, debitamente accertate e verbalizzate, compromettono, ad insindacabile giudizio dell'Amministrazione Comunale, il servizio stesso;
- cessione o sub-affidamento, anche parziale, degli obblighi e dei servizi previsti nel contratto del servizio;
- nel caso di qualsivoglia dichiarazione non veritiera, fatta comunque salva ogni eventuale responsabilità sia penale che civile;
- il mancato rispetto delle norme di sicurezza nei confronti del personale dipendente e/o il mancato rispetto delle norme contrattuali nei confronti dei dipendenti o per il mancato rispetto degli obblighi relativi ai contributi INPS, INAIL, ecc. per il personale dipendente.

In queste ipotesi, la risoluzione del rapporto sarà preceduta dalla notifica di formale diffida con la quale si contesteranno gli addebiti, si preannuncerà la risoluzione e sarà fissato un congruo termine per la presentazione, da parte del concessionario, delle deduzioni di discolpa.

In caso di risoluzione del contratto, le attrezzature saranno tutte ritirate dalla ditta concessionaria la quale dovrà farsi carico del ripristino dello stato dei luoghi.

La ditta dovrà farsi carico di ogni altro onere fiscale derivante dalla gestione del servizio e del personale addetto nonché delle spese relative, rispondendo in proprio di eventuali omissioni.

**ART. 4** - La tariffa ordinaria, comprensiva d'I.V.A. che la ditta aggiudicataria dovrà applicare è stabilita in :

1. **Autovetture: € 1,00** per ogni ora o frazione di essa nel parcheggio "Torres-Cirba", Via Cappuccini, Via Benedetto D'Acquisto e via Ignazio Florio (Stalli riservati ai Pullmans) .
2. **Autovetture: € 0,50** per ogni ora o frazione di essa in tutte le altre Vie previste dall'appalto (compresa la piazza Ignazio Florio negli stalli riservati ai pullmas).
3. **Pullmans: € 65,00** per ogni ingresso - al giorno - (nell'ipotesi di più ingressi nello stesso giorno € 65,00 per ogni ingresso);
4. **Gabinetti: € 0,50** per ogni ingresso.

Il servizio di controllo e d'esazione della durata della sosta a pagamento dovrà essere esteso:

- Tutti i giorni dell'anno, compresi i festivi nel parcheggio "Torres-Cirba", nella Via I. Florio, e nella via Cappuccini.
- La piazza Ignazio Florio potrà essere utilizzata tutti i giorni dell'anno, ad eccezione del giovedì mattina (mercato settimanale) e la domenica mattina (mercato del contadino) dopo le ore 16,00;
- ad eccezione dei festivi in tutte le altre zone.

Per le seguenti fasce orarie

- dalle ore 8,00 alle ore 20,00 nel parcheggio "Torres-Cirba", in Via Cappuccini, in Via I. Florio e nella Piazza Ignazio Florio.
- dalle ore 9,00 alle ore 13,00 e dalle ore 16,00 alle ore 20,00 di tutti i giorni esclusi i festivi nelle altre zone .

Al di fuori degli orari sopra considerati la sosta è libera e, pertanto, non è dovuto alcun corrispettivo. Le tariffe così determinate avranno validità sino a tutto il periodo di durata della presente convenzione, salvo diversa determinazione da parte dei competenti organi comunali che potranno deliberare l'aumento delle stesse, nel qual caso aumenterà il corrispettivo dovuto al comune nella misura fissa e sarà calcolato in un importo pari al 15% dell'aumento deliberato moltiplicato per il numero degli stalli e per i giorni di utilizzo, aumenterà conseguentemente il corrispettivo dovuto in percentuale sul fatturato realizzato nel periodo considerato e sarà versato allo stesso con le stesse modalità previste all'art. 24.

**I tickets di pagamento del parcheggio verranno venduti da operatori autorizzati dal concessionario nei pressi delle zone interessate, il concessionario ha inoltre facoltà di posizionare n. 3 parcometri nelle aree di sosta indicate all'art. 2 del presente capitolato. La ditta aggiudicataria, ai sensi del comma 901 della Legge di Stabilità 2016 (legge n. 208, 28 dicembre 2015), dovrà accettare anche pagamenti effettuati con carte di credito e pertanto tutti i dispositivi di controllo della durata della sosta devono consentire il pagamento con carte di credito o bancomat; potrà inoltre attivare un'applicazione su telefoni cellulari o smartphone per il pagamento con carta di credito.**

**ART. 5** - L'importo a base di gara è fissato per ogni anno in € **309.081,50** (trecentonovemilaottantuno/50), escluso dal campo di applicazione IVA e quindi mensilmente in € **25.756,79** da pagare in 48 rate mensili (anni 4). Per quanto riguarda il calcolo dei proventi spettanti al Comune, per tutti gli stalli dei pullmans ubicati nella piazza Ignazio Florio, si è considerato che tutti i giovedì dell'anno e tutte le domeniche, dalle ore 8,00 alle ore 16,00, l'area a parcheggio non è disponibile per lo svolgimento del mercatino settimanale e del mercato del contadino.

L'offerta dovrà comprendere una percentuale al rialzo sulla base d'asta stabilita dal Comune. Saranno escluse dalla gara le offerte in ribasso rispetto all'importo a base d'asta.

**ART. 6** - L'aggiudicazione sarà effettuata a favore del concorrente che avrà presentato l'offerta al massimo rialzo sull'importo posto a base di gara.

**ART. 7** - L'offerta deve essere corredata da una garanzia fideiussoria, denominata "garanzia provvisoria" ai sensi dell'art. 93, del D.Lgs. n. 50/2016, pari al 2% dell'importo garantito di € 1.236.326,00. L'appaltatore per la sottoscrizione del contratto deve costituire una garanzia, ai sensi dell'art. 103, denominata "garanzia definitiva" a sua scelta sotto forma di cauzione o fideiussione con le modalità di cui all'articolo 93, commi 2 e 3, pari al 10 per cento dell'importo contrattuale e tale obbligazione è indicata negli atti e documenti a base di affidamento di lavori, di servizi e di forniture.

**ART. 8** - Il Comune si riserva il diritto di poter utilizzare interamente ed esclusivamente il parcheggio Torres-Cirba, per 10 giorni da fine aprile al 5 maggio per manifestazioni varie, l'effettiva data di utilizzo verrà comunicata, alla ditta aggiudicataria, almeno una settimana prima. L'Amministrazione si riserva la facoltà di variare le aree oggetto della concessione in aumento, nel periodo di durata della stessa, ferme restando tutte le altre condizioni, il corrispettivo dovuto al comune, dovrà essere proporzionalmente adeguato e versato al comune con le modalità di cui all'art. 24, e senza che il concessionario nulla possa pretendere. In caso di soppressione totale o parziale delle aree, per motivate esigenze del Comune, le parti concorderanno la sostituzione dei posti soppressi con altri ugualmente appetibili.

**ART. 9** - Il concessionario dovrà farsi carico di realizzare:

- Le strutture fisse e mobili necessarie alla gestione del parcheggio.
- Un sistema di esazione della sosta a cassa automatica nel parcheggio Torres-Cirba e dovrà accettare anche pagamenti effettuati con carte di credito e pertanto tutti i dispositivi di controllo della durata della sosta devono consentire il pagamento con carte di credito o bancomat.
- La segnaletica orizzontale e verticale e le indicazioni riguardanti l'orario e le tariffe, secondo le planimetrie allegate al presente capitolato, sotto la supervisione del Corpo di Polizia Municipale.

Dotare il personale addetto di abbigliamento specifico e tesserino di riconoscimento atto a renderlo riconoscibile.

Provvedere alla gestione del verde preesistente ai bordi della gradinata di Via Torres e nelle aiuole nonché dei cigli stradali delimitanti l'area adibita a parcheggio.

Tenere pulita l'area circostante il parcheggio avuto in concessione.

Consegnare all'utente del servizio parcheggi e gabinetti pubblici, la ricevuta di pagamento per la fruizione dei servizi.

La ditta potrà utilizzare misuratori fiscali per la sosta, omologati dall'Agenzia delle Entrate e in tal caso dovrà fornire l'elenco completo dei misuratori con relativa matricola o codice identificativo.

**ART. 10** Le prestazioni giornaliere del lavoro di pulizia dei bagni, che dovranno comunque garantire l'igiene e il decoro, comprendono:

La pulizia di tutti i locali, ivi compresi i corridoi, le anticamere, le sale di aspetto, le scale; il lavaggio con idonei detergenti dei servizi igienici e disinfezione degli apparecchi igienico-sanitari, nonché di tutte le apparecchiature a parte (porta sapone, porta asciugamani); lo svuotamento e la pulizia dei posacenere e dei gettacarte.

**ART. 11** - La custodia dei parcheggi e dei gabinetti deve essere garantita per il periodo di fruizione dei servizi. In caso di particolari esigenze o ricorrenze, festività o manifestazioni pubbliche, con apposita ordinanza del Sindaco, si potrà disporre che il servizio venga svolto in orari diversi da quelli sopraindicati.

**ART. 12** - La ditta aggiudicataria avrà il diritto di riscuotere direttamente dagli utenti il corrispettivo per il servizio di custodia degli automezzi e per l'uso dei gabinetti.

Qualora a seguito di accertamento degli organi di vigilanza preposti (Ufficio Patrimonio e Polizia Municipale), dovesse verificarsi la mancata emissione di documenti fiscali di legge, l'Amministrazione Comunale applicherà nei confronti della ditta aggiudicataria una penale di € 1.500,00 (millecinquecento//00) ogni qualvolta verrà riscontrato il problema. Fatto salvo ogni ed impregiudicabile diritto dell'Ente in sede civile e penale.

**ART. 13** - Le aree a parcheggio, sono destinate a parcheggio pubblico a pagamento di veicoli adibiti al trasporto di persone e promiscuo.

La sosta è consentita, nelle aree individuate con apposita segnaletica orizzontale a norma del Codice della Strada, ad automezzi privati o, comunque, destinati al servizio privato, a mezzi di trasporto anche a tre ruote o, comunque, ad altri tipi di automezzi che non superino le dimensioni di superficie assegnate ad ogni singolo posto. Non è consentito l'uso che non sia conforme e necessario a tale destinazione, né che sulle stesse aree abbia a svolgersi qualsiasi attività che non sia parcheggio di veicoli. Dovranno, comunque, essere garantite le manifestazioni autorizzate dall'Amministrazione Comunale, l'occupazione e manomissione del suolo pubblico per interventi alle reti interessate dei servizi (telefoniche, elettriche, fognarie, acquedotto e distribuzione gas, etc.) e per ogni altra attività manutentiva dell'Amministrazione. Agli automezzi che non saranno rimossi entro le ore di inizio del servizio, sarà applicata la regolare tariffa del parcheggio. Nessun compenso sarà riconosciuto alla ditta aggiudicataria per la sosta dei mezzi di servizio delle Forze dell'Ordine, del Comune, dei Vigili del Fuoco, della Protezione Civile e delle ambulanze; la ditta aggiudicataria sarà obbligata a far sostare i suddetti veicoli per tutto il tempo occorrente per le operazioni di servizio.

**ART. 14** - Il servizio di gestione dei parcheggi a pagamento, oggetto dell'appalto, deve essere svolto dall'appaltatore mediante la propria organizzazione e utilizzando capitali, personale ed attrezzature proprie, in quanto assume la veste di imprenditore che agisce a proprio rischio nell'esercizio di impresa. Nei confronti di tutto il personale impegnato nello svolgimento del servizio di cui al presente capitolato, la ditta aggiudicataria deve ottemperare a tutti gli obblighi in conformità a quanto previsto dalle disposizioni legislative e regolamentari vigenti in materia di lavoro e di assicurazioni sociali assumendo a suo carico tutti gli oneri relativi: ad attuare nei confronti del personale impegnato nelle prestazioni disciplinate dal presente capitolato, condizioni

normative e retributive non inferiori a quelle risultanti dai contratti collettivi di lavoro vigenti. L'amministrazione comunale rimarrà estranea ai rapporti giuridici ed economici intercorrenti tra la società aggiudicataria ed il suo personale, pertanto, alcun diritto potrà essere vantato nei confronti del comune.

**ART. 15** - E' vietato il subappalto del servizio e qualunque utilizzo diverso da quello cui sono destinati i suddetti stalli, in tutto od in parte.

**ART. 16** - Il servizio comporta la diretta responsabilità della custodia degli automezzi parcheggiati e non è consentita azione di rivalsa nei confronti del Comune per qualsiasi ragione.

**ART. 17** - Il Comune effettuerà controlli periodici per la verifica del rispetto delle prescrizioni contrattuali, a cura del Comando di Polizia Municipale e del personale dell'ufficio Patrimonio.

**ART. 18** - In caso di mancata corrispondenza tra il servizio effettuato e le prescrizioni contrattuali, si procederà con formale contestazione e in caso di reiterata inadempienza si applicherà una penale di € 250,00 per ogni inadempienza riscontrata, con obbligo per la ditta di adempiere l'impegno assunto, pena la rescissione del contratto. Il Comune si riserva la facoltà di sostituirsi alla ditta aggiudicataria ed effettuare direttamente il servizio, restando salva ed impregiudicata ogni ragione ed eventuale azione di rivalsa del Comune sulla cauzione definitiva costituita nelle forme previste dal bando di gara, nonché la revoca dell'appalto.

**ART. 19** - La ditta aggiudicataria si obbliga a stipulare idonea polizza assicurativa con una compagnia di primaria importanza a copertura di danni a terzi (compresi i danni a persone e cose) derivanti da incendi, esplosioni, atti vandalici, eventi sismici o qualsiasi altra causa. Copia della polizza sarà consegnata al Comune prima della stipula del contratto di appalto. Resta ferma ogni responsabilità della ditta nei confronti del Comune, che è espressamente esonerato da qualsiasi responsabilità e/o accollo di oneri per danni provocati da terzi.

**ART. 20** - Non potrà apportarsi alcuna modificazione alla sistemazione dei parcheggi se non con la preventiva autorizzazione del Comune, previo parere favorevole dell'Ufficio Tecnico Comunale e del Comando Vigili Urbani.

**ART. 21** - Le spese di manutenzione straordinaria dei parcheggi sono a carico del Comune che le eseguirà direttamente e a proprie spese.

**ART. 22** - Le spese per la realizzazione e manutenzione della segnaletica, sia orizzontale che verticale, sono a carico della ditta aggiudicataria, che le effettuerà previo nulla osta del Comune.

**ART. 23** - Nessuna pretesa potrà essere vantata dalla ditta aggiudicataria nei confronti del Comune nel caso in cui gli spazi destinati a parcheggio siano parzialmente e temporaneamente indisponibili per le esigenze del Comune.

**ART. 24** - La ditta aggiudicataria verserà mensilmente al Comune la quota dei proventi ad esso spettante, pari ad € 25.756,79 (*Euro venticinquemilasettecentocinquantasei/79*) oltre il rialzo offerto in sede di gara. Nel caso in cui il versamento mensile di quanto dovuto sarà effettuato con ritardo superiore a 15 giorni si applicherà una penale di € 250,00 per ogni mese o frazione di mese fino ad un massimo di 2 mesi, pena la rescissione del contratto.

**ART. 25** - La ditta aggiudicataria dovrà portare a conoscenza della cittadinanza l'acquisizione del servizio mediante affissione di manifesti murali.

**ART. 26** - La ditta aggiudicataria dovrà eleggere domicilio, per ogni effetto del presente contratto, nel Comune di Monreale.

Tutte le comunicazioni e notifiche saranno effettuate presso il domicilio eletto. In caso di mancata elezione di domicilio le notifiche e le comunicazioni saranno effettuati con deposito presso la casa comunale.

La ditta aggiudicataria dovrà nominare un proprio dipendente quale responsabile per la gestione del servizio oggetto del presente capitolato. A tale responsabile l'Amministrazione Comunale, tramite i propri uffici, farà riferimento per ogni evenienza e per impartire tutte quelle disposizioni che si rendessero necessarie per il buon andamento della gestione complessiva dei parcheggi.

**ART. 27** - La ditta appaltatrice si obbliga a sollevare il Comune da qualunque pretesa, azione o molestia che possa derivare da terzi per mancato adempimento agli obblighi contrattuali per trascuratezza o per colpa nell'assolvimento del servizio, con possibilità di ampia rivalsa.

**ART. 28** - Ai sensi degli artt. 32 e 53 del D. Lgs. n. 50/2016, il trattamento dei dati personali sarà improntato a liceità e correttezza nella più completa tutela e riservatezza dei diritti dei concorrenti in merito al presente procedimento di gara. Il trattamento dei dati ha la finalità di consentire l'accertamento dell'idoneità dei concorrenti a partecipare alla gara in merito all'affidamento in concessione del servizio di cui trattasi .

**ART. 29** - La partecipazione alla gara comporta la piena e incondizionata accettazione di tutte le disposizioni contenute nel bando di gara, nel presente disciplinare, nel capitolato speciale d'oneri e negli allegati.

**ART. 30** - Per quant'altro non espressamente previsto nel presente capitolato, si applicano le norme del Codice Civile e del T.U. di pubblica sicurezza, nonché il D.Lgs. n. 50/2016. E' esclusa la competenza arbitrale. Per tutte le controversie è competente il Foro di Palermo.

**ART. 31** - Si precisa infine che, in ottemperanza a quanto previsto dall'art. 50 del D.Lgs. n. 50/2016, il soggetto affidatario sarà tenuto a provvedere alla gestione del servizio utilizzando, in caso di nuove assunzioni, in via prioritaria i lavoratori già impegnati nel servizio con l'applicazione dei CCNL di settore.

IL R.U.P.  
*f.to Geom. Ciro Madonia*

**IL DIRIGENTE A.G.R.**  
*f.to Dott.ssa Domenica Ficano*

## COMUNE DI MONREALE

GESTIONE A PAGAMENTO DEI PARCHEGGI PUBBLICI PER PULLMANS E AUTOVETTURE E GESTIONE E PULIZIA DEI GABINETTI PUBBLICI SITUATI NEL PARCHEGGIO "CIRBA".  
VISUALIZZAZIONE DELLE AREE INTERESSATE.



TAVOLA 0

PARTICOLARE STALLI PULLMANS ED AUTOVETTURE

I TECNICI  
Geom. Ciro Madonia  
Geom. Aurelio Madonia

Data \_\_\_\_\_

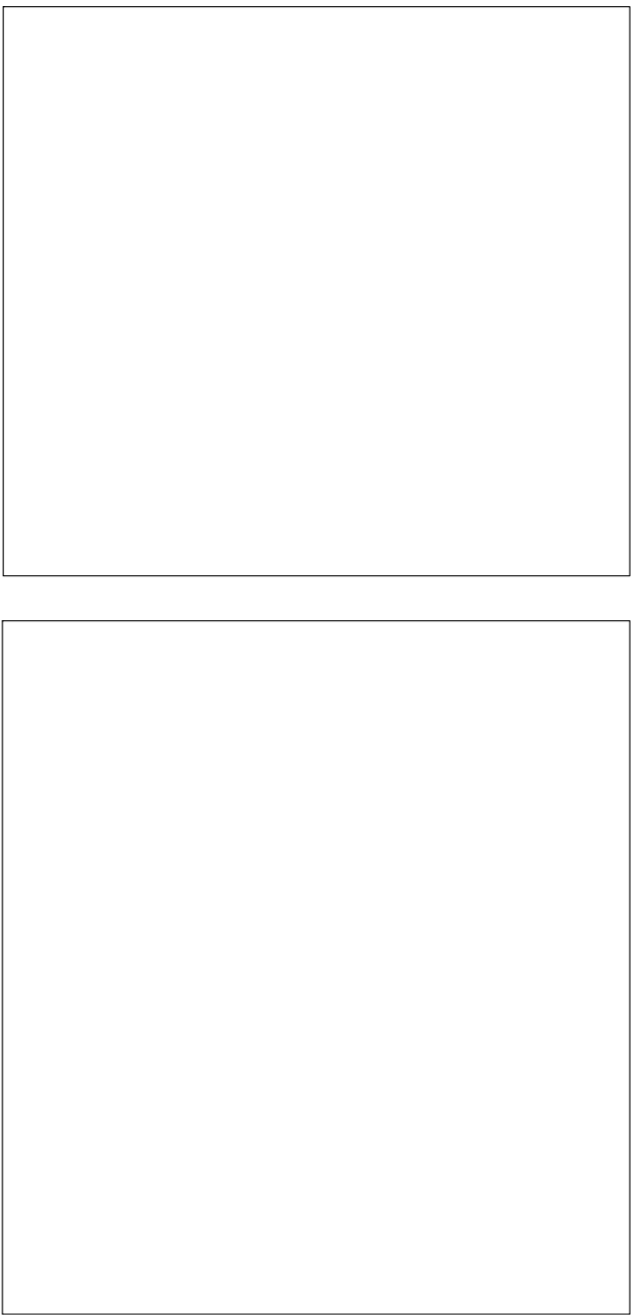
## COMUNE DI MONREALE

GESTIONE A PAGAMENTO DEI PARCHEGGI PUBBLICI PER PULLMANS E AUTOVETTURE E GESTIONE E PULIZIA DEI GABINETTI PUBBLICI SITUATI NEL PARCHEGGIO "CIRBA".  
VISUALIZZAZIONE DELLE AREE INTERESSATE.



TAVOLA 0

PARTICOLARE STALLI PULLMAS ED AUTOVETTURE

I TECNICI  
Geom. Ciro Madonia  
Geom. Aurelio Madonia

Data \_\_\_\_\_

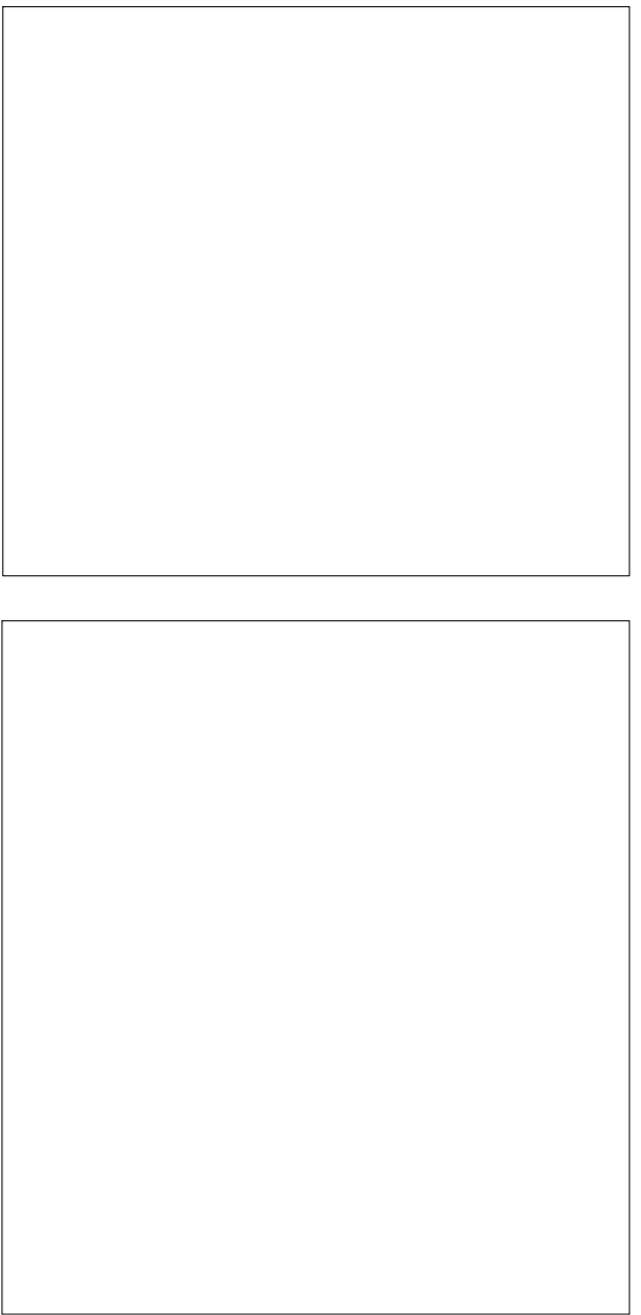
## Tipologia Pulmans

### Art. 151 (Art. 40 Cod. Str.)

#### Strisce di delimitazione della fermata dei veicoli in servizio di trasporto pubblico collettivo di linea

- Le strisce di delimitazione della fermata dei veicoli in servizio di trasporto pubblico collettivo di linea sono costituite da una striscia longitudinale gialla discontinua, posta ad una distanza minima di 2,70 m dal marciapiede o dalla striscia di marighe di fermata e da due strisce trasversali gialle continue che si riacordano perpendicolarmente alle precedenti; nel caso di gabi di fermata le strisce trasversali possono non essere tracciate. La larghezza delle strisce e' di 12 cm.
- La zona di fermata e' suddivisa in tre parti: la prima e l'ultima di lunghezza pari a 1,2 m, necessarie per l'effettuazione delle manovre di acceleramento al marciapiede e di rallentamento nel caso di traffico da parte del veicolo; la zona centrale deve avere una lunghezza minima pari alla lunghezza, moltiplicata di 2 m, del veicolo per l'angolo che effettua la fermata.
- La prima e l'ultima parte possono essere evidenziate mediante tracciamenti di una striscia gialla a 30/200 (fig. 11.44.7).
- Le strisce di delimitazione della fermata dei veicoli in servizio di trasporto pubblico collettivo di linea devono essere appassati l'iscrizione BUS.
- Nelle zone di fermata e' vietata la sosta dei veicoli.

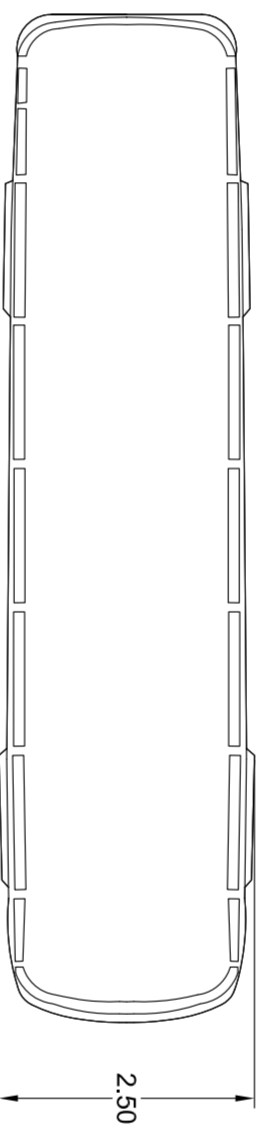
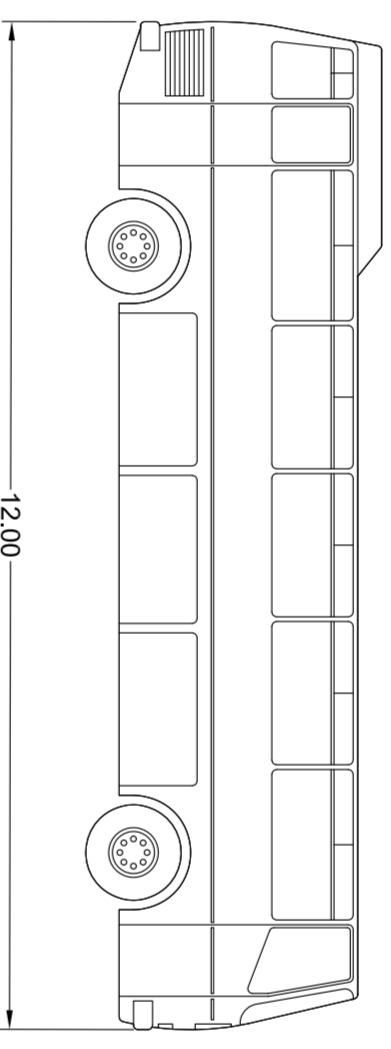

## Tipologia Pulmans

### Art. 151 (Art. 40 Cod. Str.)

#### Strisce di delimitazione della fermata dei veicoli in servizio di trasporto pubblico collettivo di linea

- Le strisce di delimitazione della fermata dei veicoli in servizio di trasporto pubblico collettivo di linea sono costituite da una striscia longitudinale gialla discontinua, posta ad una distanza minima di 2,70 m dal marciapiede o dalla striscia di marighe di fermata, e da due strisce trasversali gialle continue che si riacordano perpendicolarmente alle precedenti; nel caso di gabi di fermata le strisce trasversali possono non essere tracciate. La larghezza delle strisce e' di 12 cm.
- La zona di fermata e' suddivisa in tre parti: la prima e l'ultima di lunghezza pari a 1,2 m, necessarie per l'effettuazione delle manovre di acceleramento al marciapiede e di rallentamento nel caso di traffico da parte del veicolo; la zona centrale deve avere una lunghezza minima pari alla lunghezza, moltiplicata di 2 m, del veicolo per l'angolo che effettua la fermata.
- La prima e l'ultima parte possono essere evidenziate mediante tracciamenti di una striscia gialla a 30/200 (fig. 11.44.7).
- Le strisce di delimitazione della fermata dei veicoli in servizio di trasporto pubblico collettivo di linea devono essere appassati l'iscrizione BUS.
- Nelle zone di fermata e' vietata la sosta dei veicoli.

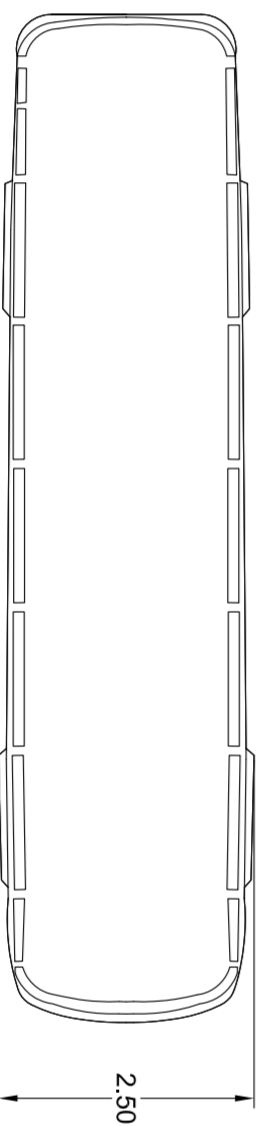
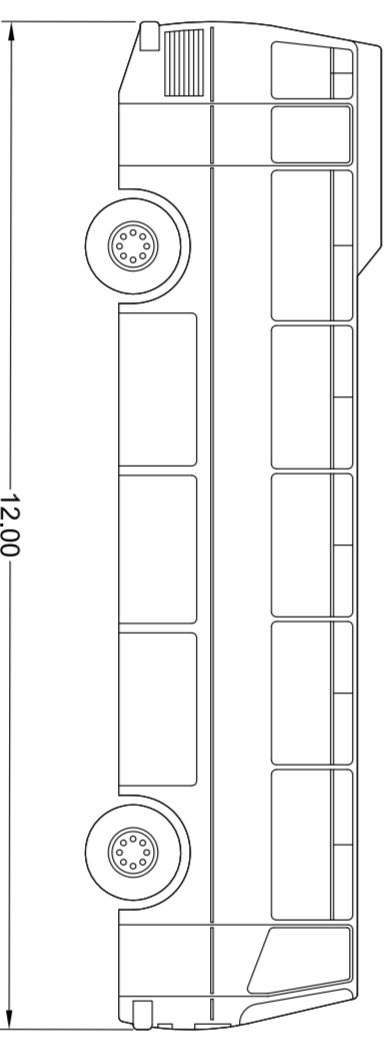

## Particolare Stallo di sosta

"(art. 149 del Regoi. 495/1992 in relaz. all'art. 40 del D. Lgs. 285/1992 - C.d.S.)"

Le strisce di delimitazione possono essere di vario tipo (sosta longitudinale o parallela al marciapiede - sosta a spina o a 45° - sosta a pettine o a 90°), l'ente proprietario della strada, in funzione della loro angolazione e delle caratteristiche della località, può determinarne le dimensioni che, comunque, devono rientrare nelle misure comprese fra cm. 190 e 230 di ampiezza e cm. 450 e 500 di lunghezza. E' bene ricordare che i conducenti devono parcheggiare il proprio veicolo all'interno dello stallo in modo da non sporgere sugli stalli vicini o sulla corsia."

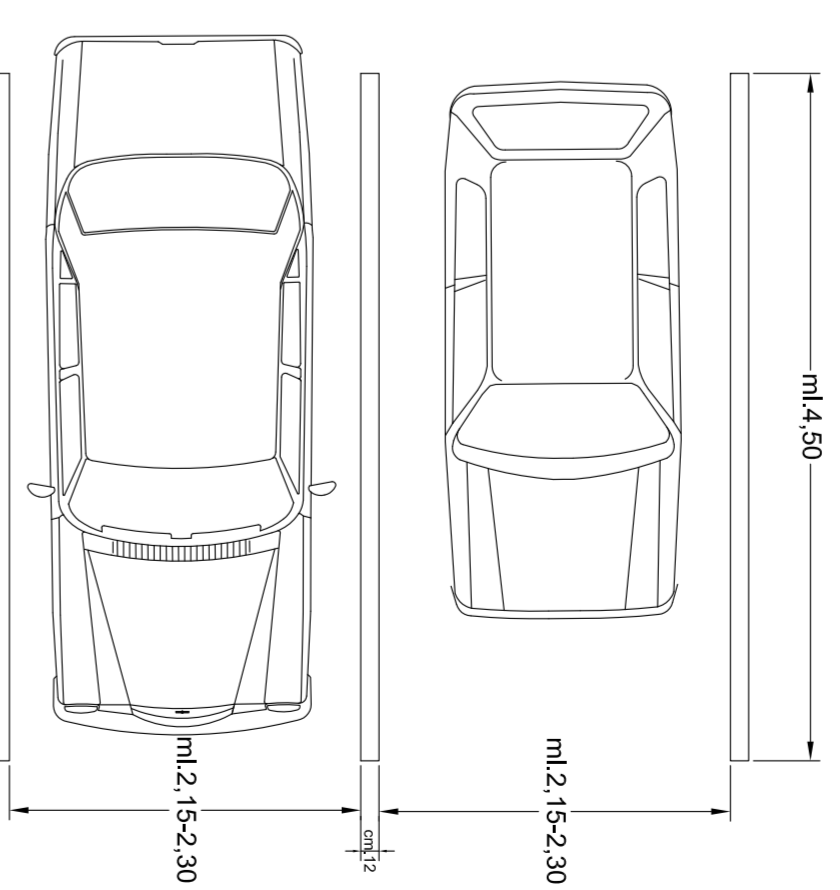

## Particolare Stallo di sosta

"(art. 149 del Regoi. 495/1992 in relaz. all'art. 40 del D. Lgs. 285/1992 - C.d.S.)"

Le strisce di delimitazione possono essere di vario tipo (sosta longitudinale o parallela al marciapiede - sosta a spina o a 45° - sosta a pettine o a 90°), l'ente proprietario della strada, in funzione della loro angolazione e delle caratteristiche della località, può determinarne le dimensioni che, comunque, devono rientrare nelle misure comprese fra cm. 190 e 230 di ampiezza e cm. 450 e 500 di lunghezza. E' bene ricordare che i conducenti devono parcheggiare il proprio veicolo all'interno dello stallo in modo da non sporgere sugli stalli vicini o sulla corsia."

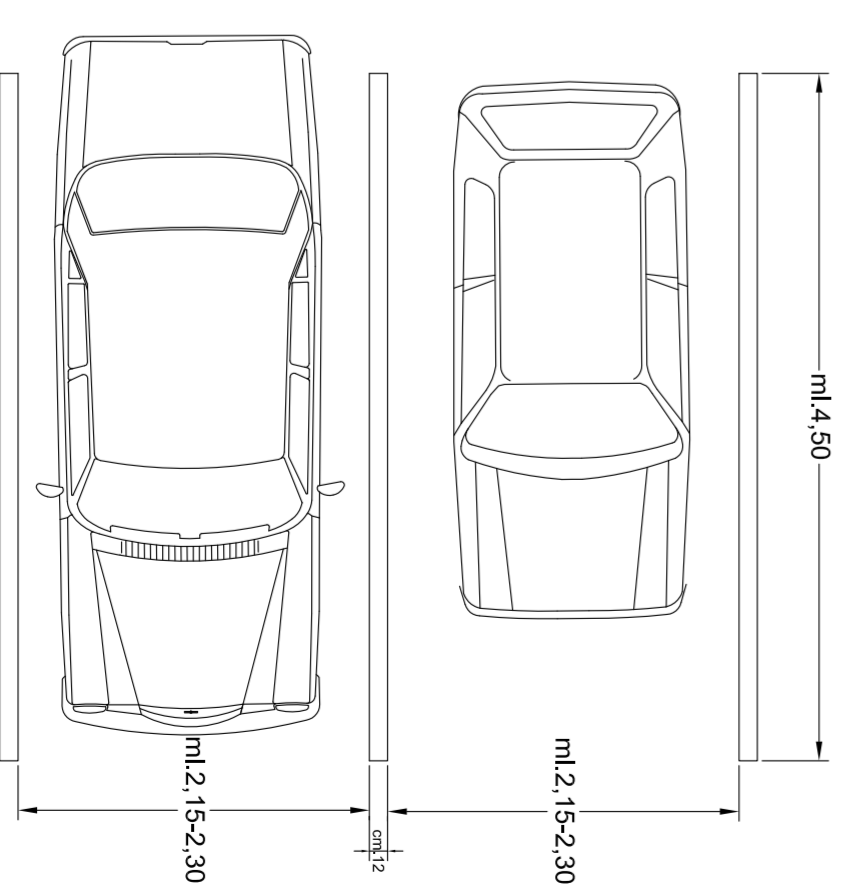

COMUNE DI MONREALE

GESTIONE A PAGAMENTO DEI PARCHEGGI PUBBLICI PER PULLMANS E AUTOVETTURE E GESTIONE E PULIZIA DEI GABINETTI PUBBLICI SITUATI NEL PARCHEGGIO "CIRBA".  
VISUALIZZAZIONE DELLE AREE INTERESSATE.



TAVOLA 1

PARCHEGGIO PIAZZA IGNAZIO FLORIO N 14 STALLI PULLMANS

Scala 1:500

I TECNICI  
Geom. Ciro Madonna  
Geom. Aurelio Madonna

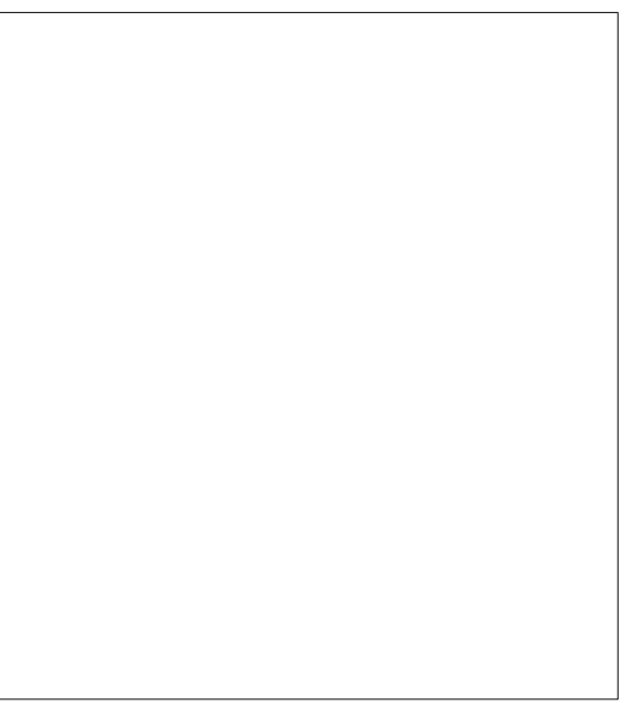
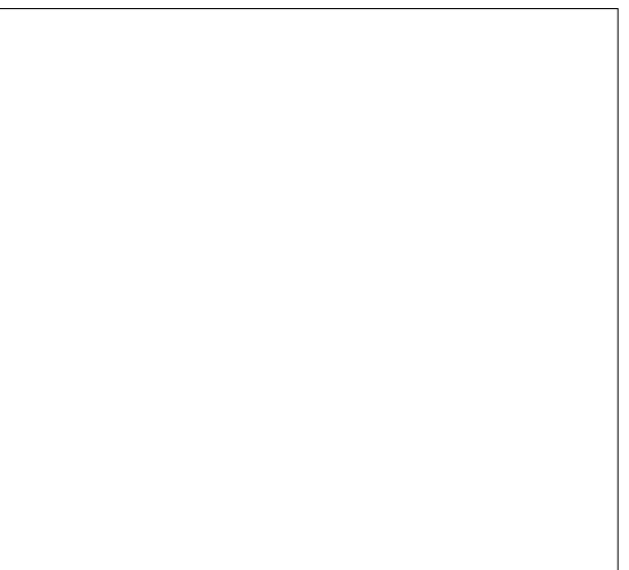
Data

COMUNE DI MONREALE

GESTIONE A PAGAMENTO DEI PARCHEGGI PUBBLICI PER PULLMANS E AUTOVETTURE E GESTIONE E PULIZIA DEI GABINETTI PUBBLICI SITUATI NEL PARCHEGGIO "CIRBA".  
VISUALIZZAZIONE DELLE AREE INTERESSATE.



TAVOLA 1

PARCHEGGIO PIAZZA IGNAZIO FLORIO N 14 STALLI PULLMANS

Scala 1:500

I TECNICI  
Geom. Ciro Madonna  
Geom. Aurelio Madonna

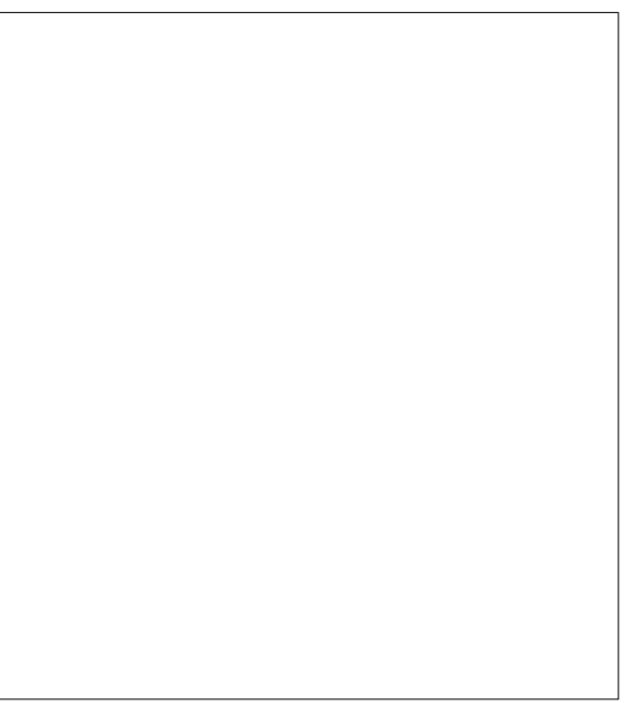
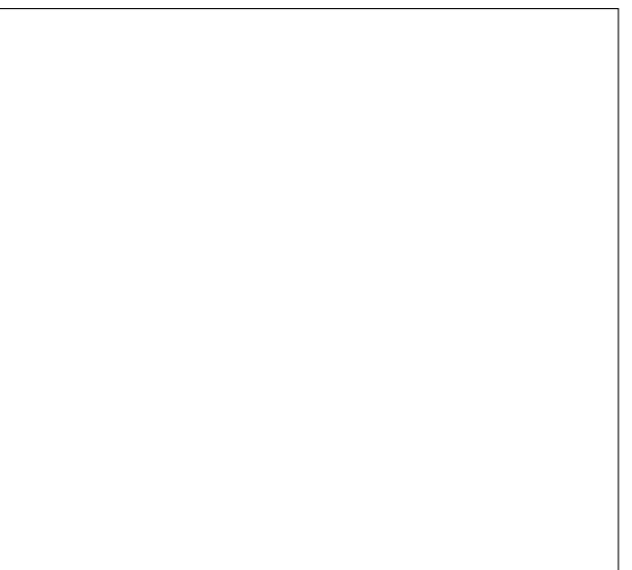
Data

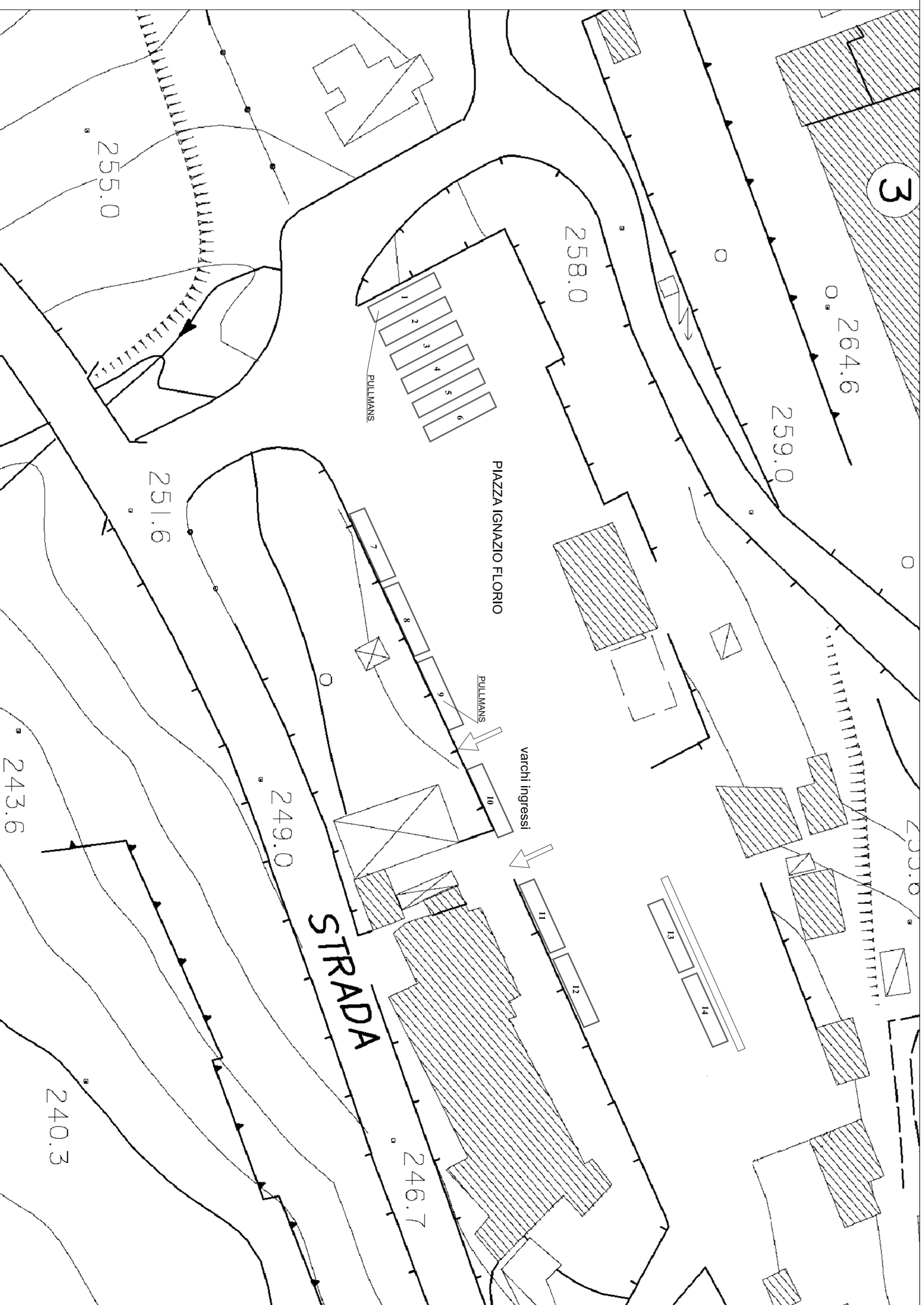
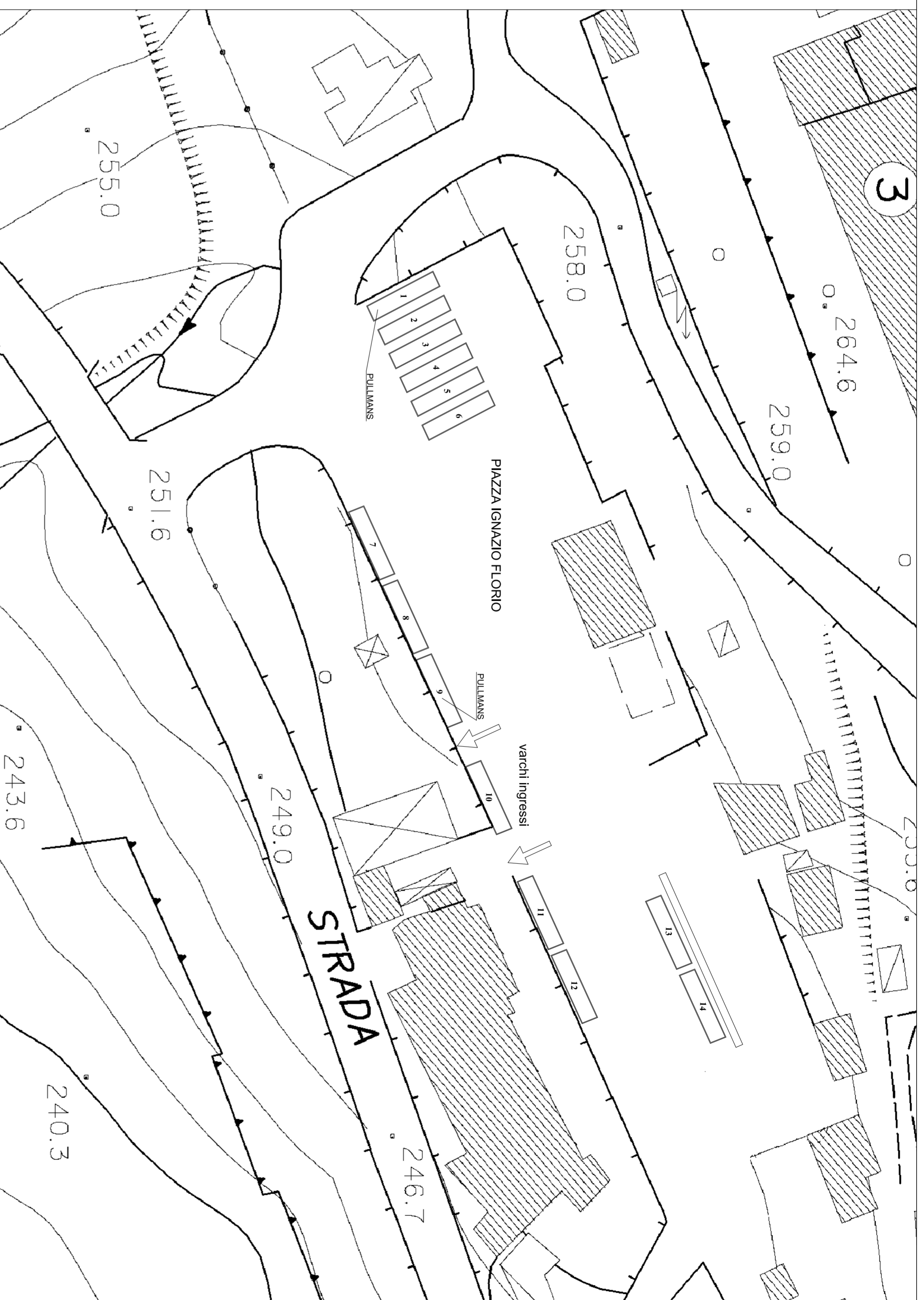

COMUNE DI MONREALE

GESTIONE A PAGAMENTO DEI PARCHEGGI PUBBLICI PER  
PULLMANS E AUTOVETTURE E GESTIONE E PULIZIA DEI  
GABINETTI PUBBLICI SITUATI NEL PARCHEGGIO "CIRBA".  
VISUALIZZAZIONE DELLE AREE INTERESSATE.



TAVOLA 2

PARCHEGGIO PIAZZA EMANUELE BASILE

scala 1:500

PARCHEGGIO E. BASILE

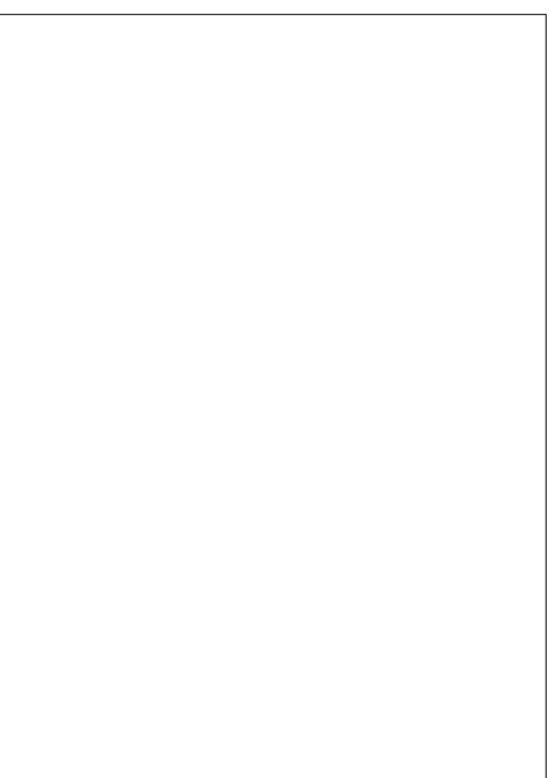
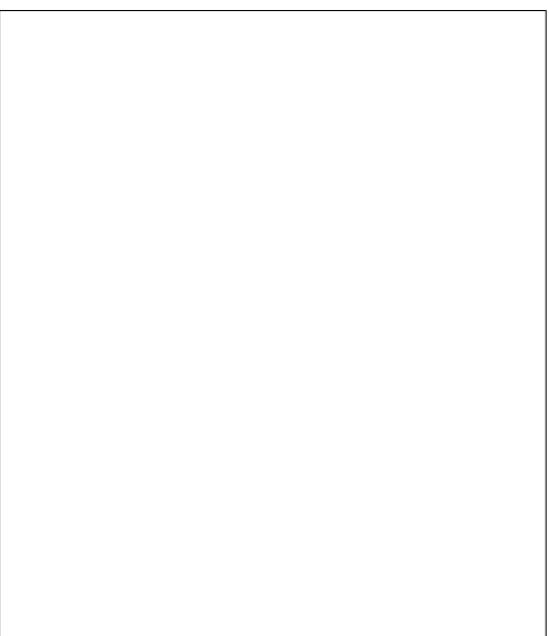
N. 21 STALLI AUTOVETTURE

I TECNICI

Geom. Ciro Madonna  
Geom. Aurelio Madonna

Data

COMUNE DI MONREALE

GESTIONE A PAGAMENTO DEI PARCHEGGI PUBBLICI PER  
PULLMANS E AUTOVETTURE E GESTIONE E PULIZIA DEI  
GABINETTI PUBBLICI SITUATI NEL PARCHEGGIO "CIRBA".  
VISUALIZZAZIONE DELLE AREE INTERESSATE.



TAVOLA 2

PARCHEGGIO PIAZZA EMANUELE BASILE

scala 1:500

PARCHEGGIO E. BASILE

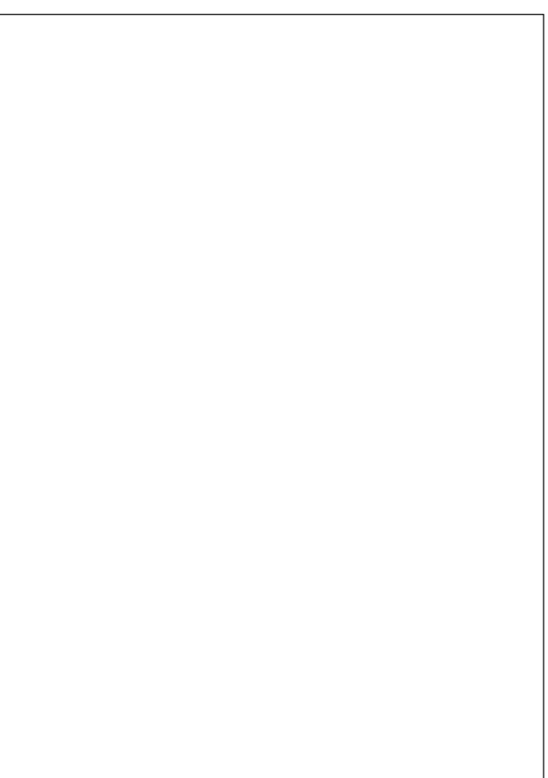
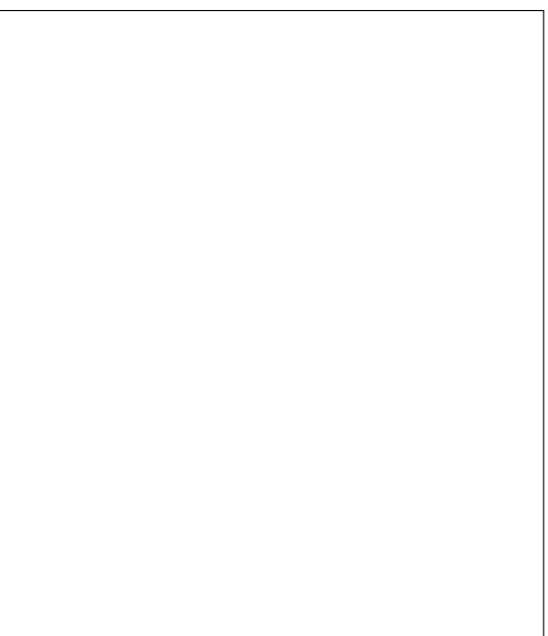
N. 21 STALLI AUTOVETTURE

I TECNICI

Geom. Ciro Madonna  
Geom. Aurelio Madonna

Data

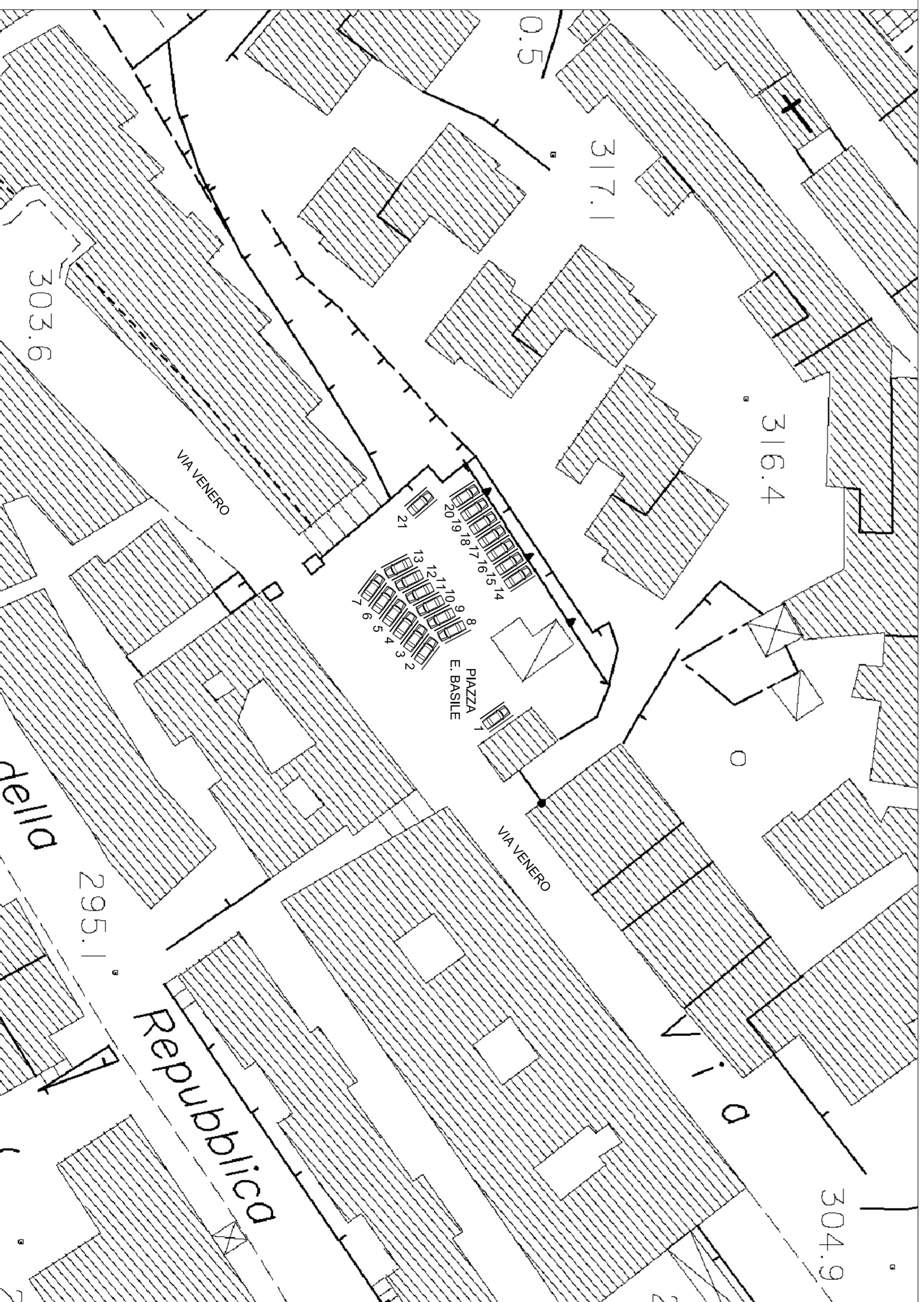
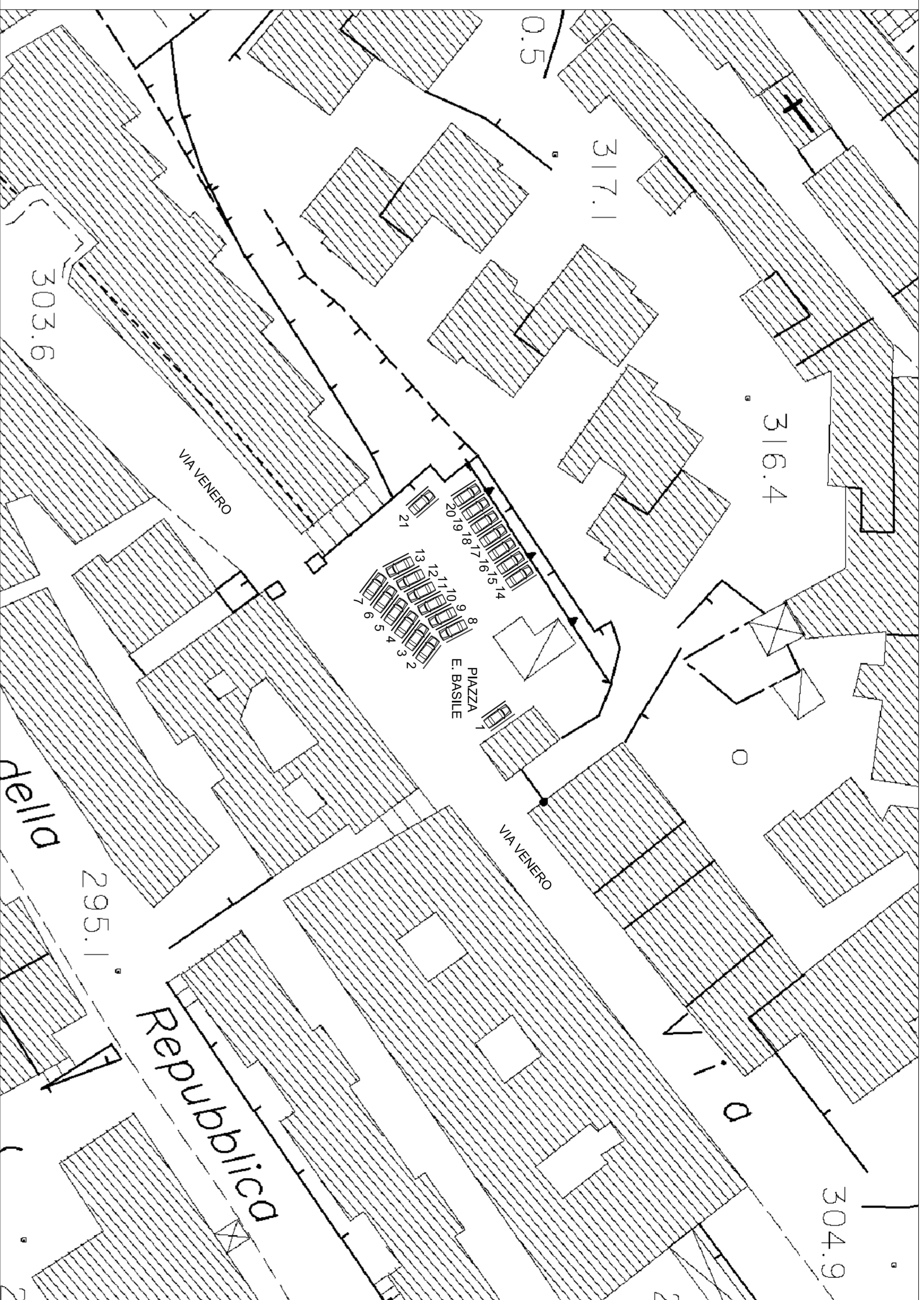

COMUNE DI MONREALE

GESTIONE A PAGAMENTO DEI PARCHEGGI PUBBLICI PER PULLMANS E AUTOVETTURE E GESTIONE E PULIZIA DEI GABINETTI PUBBLICI SITUATI NEL PARCHEGGIO "CIRBA".  
VISUALIZZAZIONE DELLE AREE INTERESSATE.

TAVOLA 3  
PARCHEGGIO TORRES E VIA IGNAZIO FLORIO      scala 1:500

PARCHEGGIO TORRES      N. 90 STALLI AUTOVETTURE  
PARCHEGGIO VIA I. FLORIO      N. 14 STALLI PULLMANS

TECNICI  
Geom. Ciro Madonna  
Geom. Aurelio Madonna  
Data

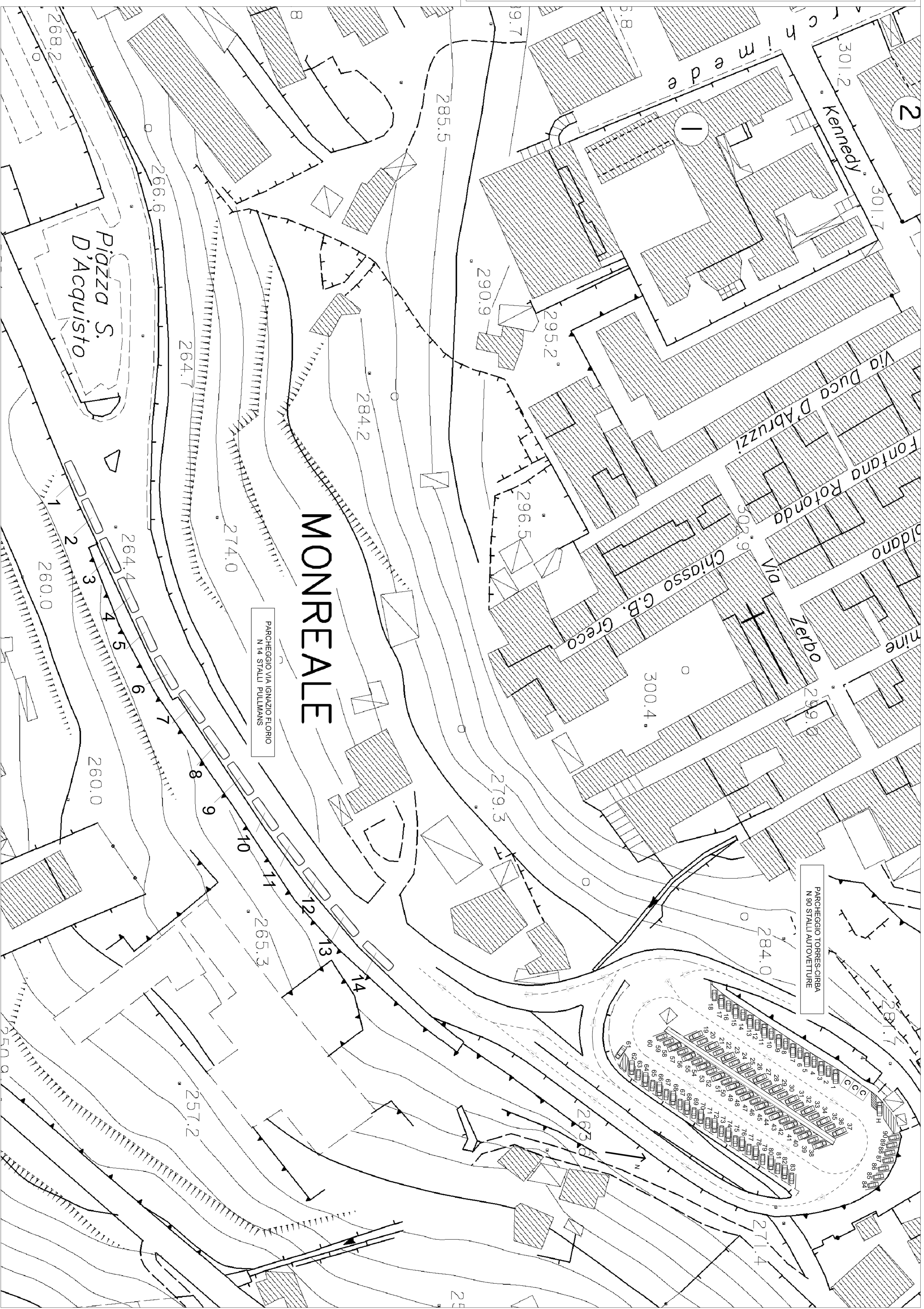

COMUNE DI MONREALE

GESTIONE A PAGAMENTO DEI PARCHEGGI PUBBLICI PER PULLMANS E AUTOVETTURE E GESTIONE E PULIZIA DEI GABINETTI PUBBLICI SITUATI NEL PARCHEGGIO "CIRBA".  
VISUALIZZAZIONE DELLE AREE INTERESSATE.

\_\_\_\_\_

\_\_\_\_\_

TAVOLA 4

PARCHEGGIO PIAZZA INGILLERI N. 19 STALLI AUTOVETTURE

PARCHEGGIO PIAZZA FEDELE N. 55 STALLI AUTOVETTURE

Scala 1:500

I TECNICI  
Geom. Ciro Madonna  
Geom. Aurelio Madonna

Data \_\_\_\_\_

COMUNE DI MONREALE

GESTIONE A PAGAMENTO DEI PARCHEGGI PUBBLICI PER PULLMANS E AUTOVETTURE E GESTIONE E PULIZIA DEI GABINETTI PUBBLICI SITUATI NEL PARCHEGGIO "CIRBA".  
VISUALIZZAZIONE DELLE AREE INTERESSATE.

\_\_\_\_\_

\_\_\_\_\_

TAVOLA 4

PARCHEGGIO PIAZZA INGILLERI N. 19 STALLI AUTOVETTURE

PARCHEGGIO PIAZZA FEDELE N. 55 STALLI AUTOVETTURE

Scala 1:500

I TECNICI  
Geom. Ciro Madonna  
Geom. Aurelio Madonna

Data \_\_\_\_\_

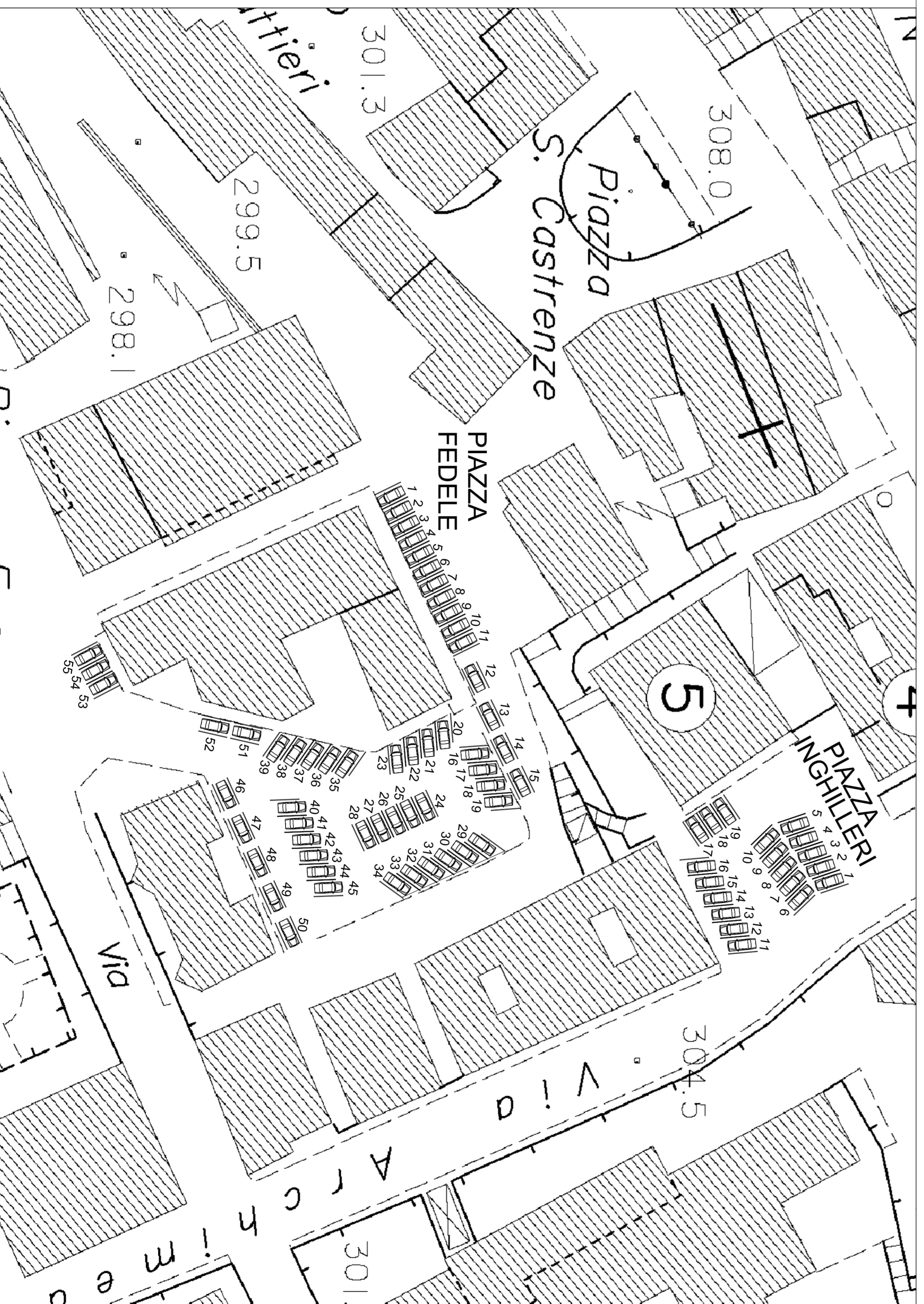
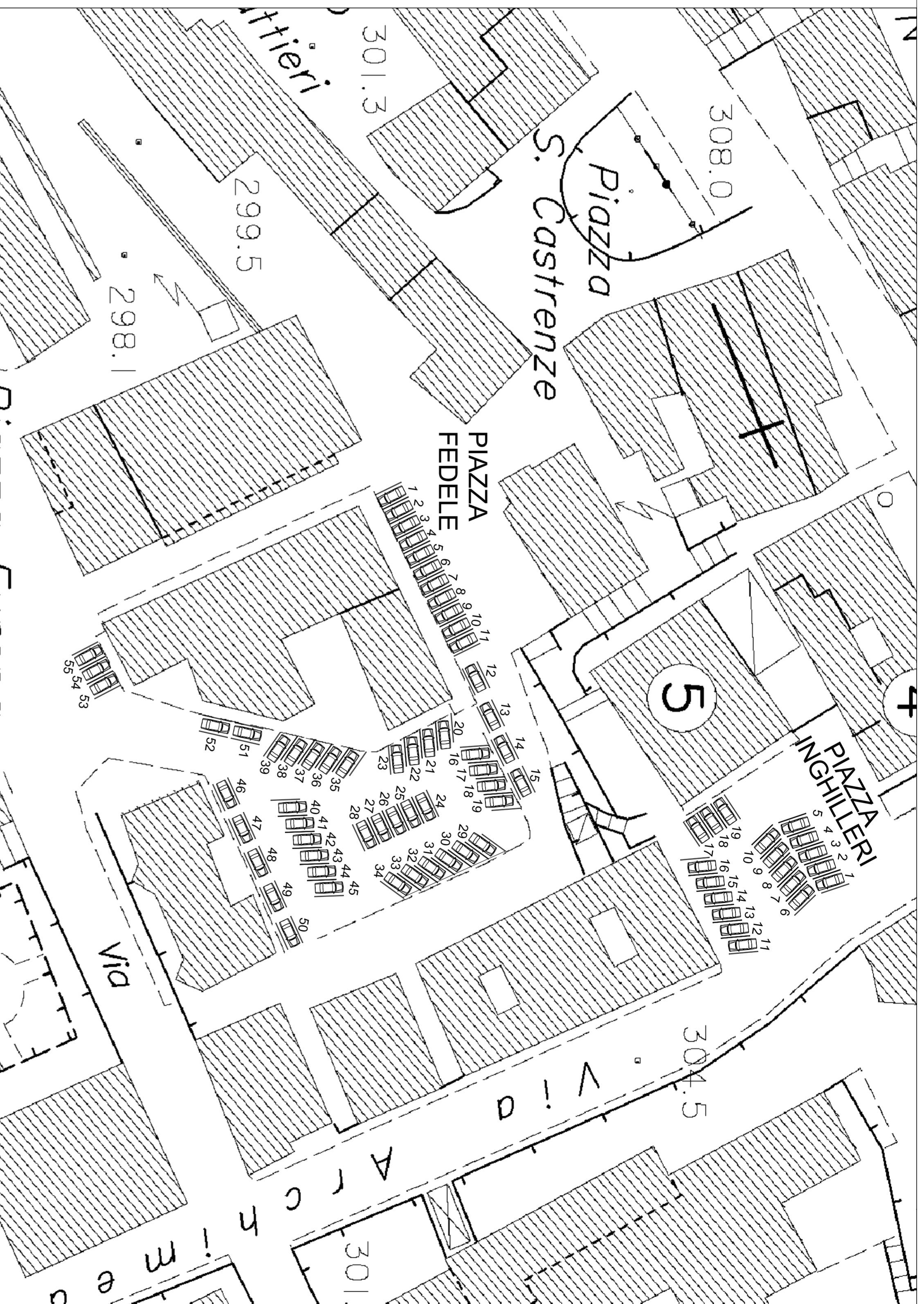

COMUNE DI MONREALE

GESTIONE A PAGAMENTO DEI PARCHEGGI PUBBLICI PER  
PULLMANS E AUTOVETTURE E GESTIONE E PULIZIA DEI  
GABINETTI PUBBLICI SITUATI NEL PARCHEGGIO "CIRBA".  
VISUALIZZAZIONE DELLE AREE INTERESSATE.



TAVOLA 5  
PLANIMETRIA GENERALE

PARCHEGGI:  
via Benedetto D'Acquisto n. 26 Stalli Autovetture  
via Cappuccini n. 43 Stalli Autovetture  
via Venere n. 74 Stalli Autovetture  
via Aldo Moro n. 11 Stalli Autovetture

I TECNICI  
Geom. Ciro Madonna  
Geom. Aurelio Madonna

Data \_\_\_\_\_  
Scala 1:2000

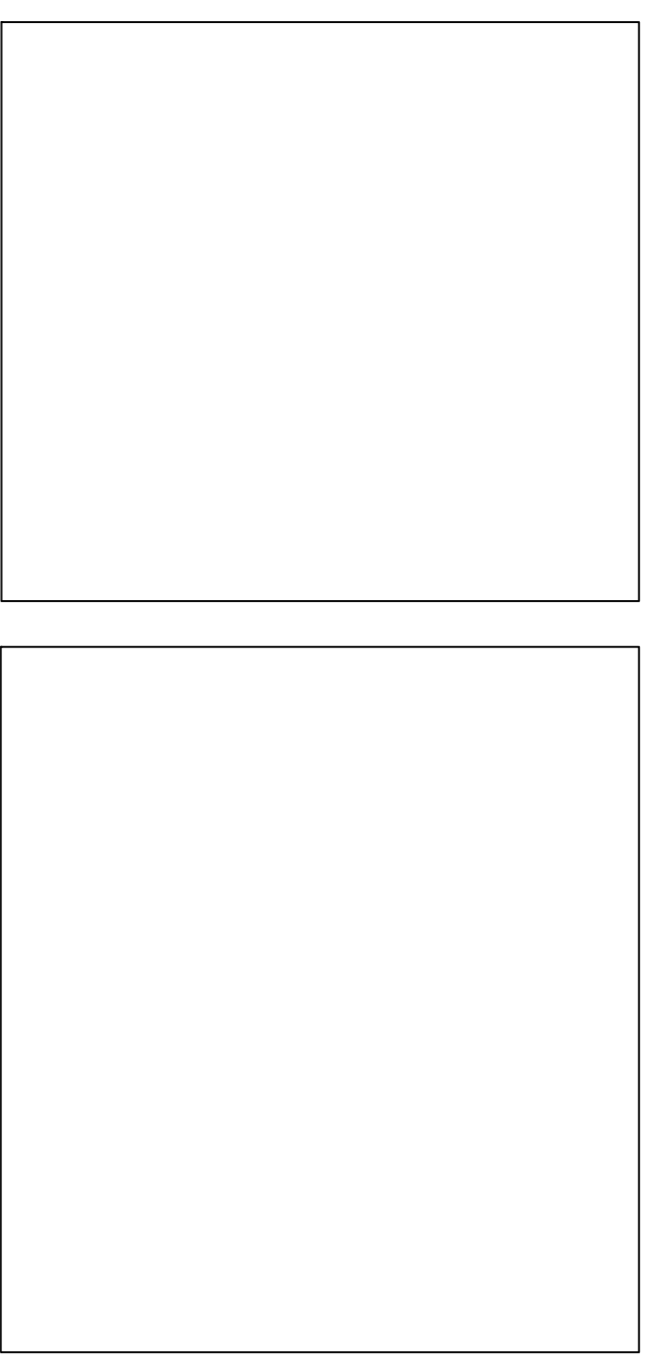